

ポーラ ダイニングテーブル組み立て説明書

POLA 240723ASJN

この度は、当社の商品をお買い上げ頂き、まことにありがとうございます。

組立てる前に部品が揃っているか、必ずご確認ください。

- 1 組立ての際はいちど軽く締めた状態で組立て、最後に形を整えてからボルトを締めつけるようにしてください。
(最初からきつく締めつけますとずれが起こり、他の穴の位置が合わない場合があります)
- 2 組立ての際は、床に布やカーペットのある所で行い、商品や床・既存の家具等に傷が入らないように、ご注意ください。
- 3 床の傷つき防止のため、脚の裏にフェルト等を張ってご使用ください。
- 4 使用中にボルトの緩み等がありますと、転倒・破損の恐れがあります。必ず月に1.2度点検を行い、ネジを締め直すようにしてください。

完成図



展開図

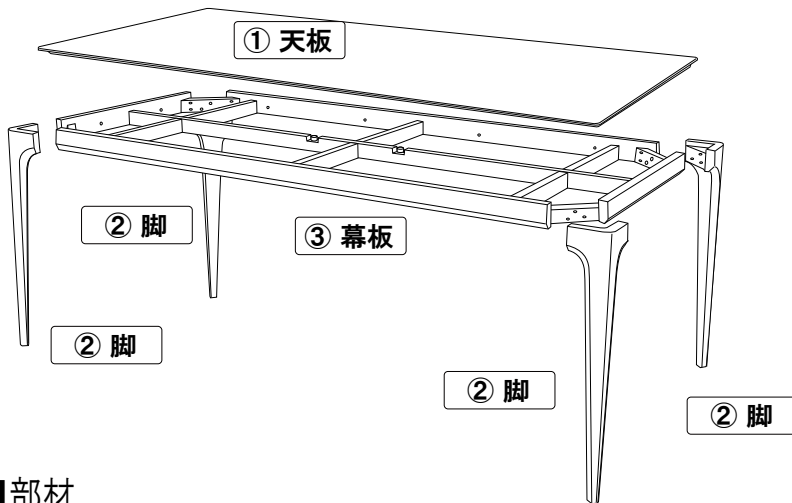

■組立前に先ず下記部品が全て揃っているかお確かめください。

■部品	
① ボルト大 (x12)	
② ボルト小 (x24)	
③ ワッシャー大 (x12)	
④ スプリングワッシャー大 (x12)	
⑤ ワッシャー小 (x24)	
⑥ スプリングワッシャー小 (x24)	
⑦ L金具 (x12)	
⑧ 六角レンチ (x1)	

■部材

■次に下記部材が全て揃っているかお確かめください。

① 天板 (x1)

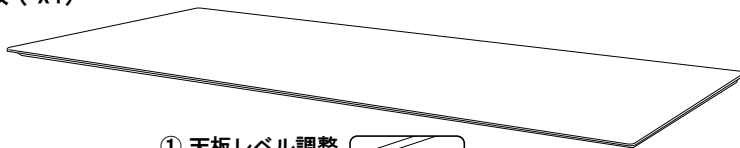

② 脚 (x4)



③ 幕板 (x1)

① 天板レベル調整
アジャスター

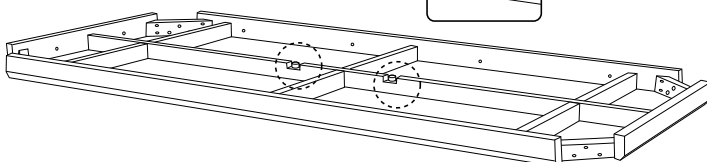
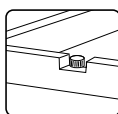

組立手順

※最初からきつく締めないで全体が組み上がってから強く締直して下さい。(仮組み)

- 1** ①天板に③幕板を⑥L金具・⑦ボルト小・⑧ワッシャー小で組付けてください。

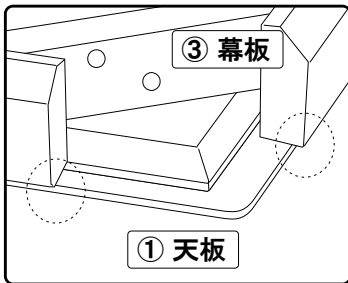
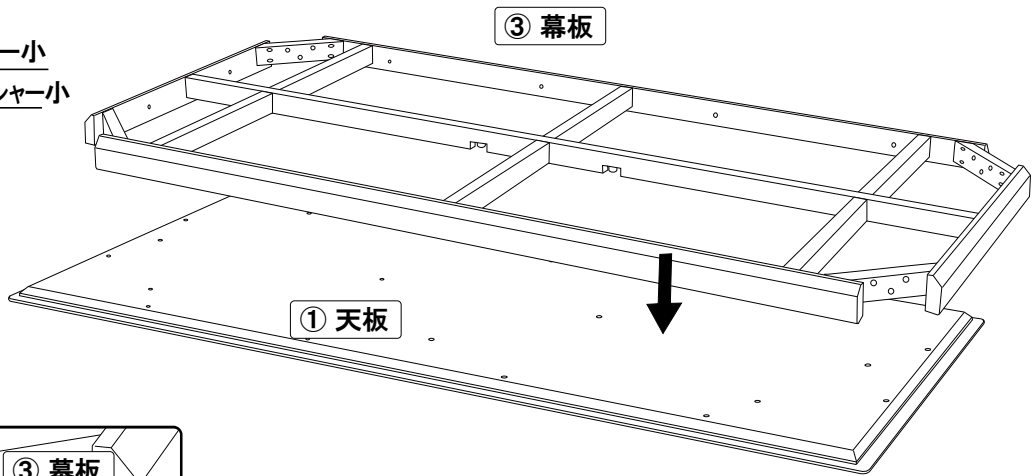
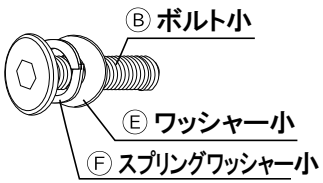

①天板に③幕板を組み付ける際、①天板と③幕板の間隔が同じになるように組付けてください。

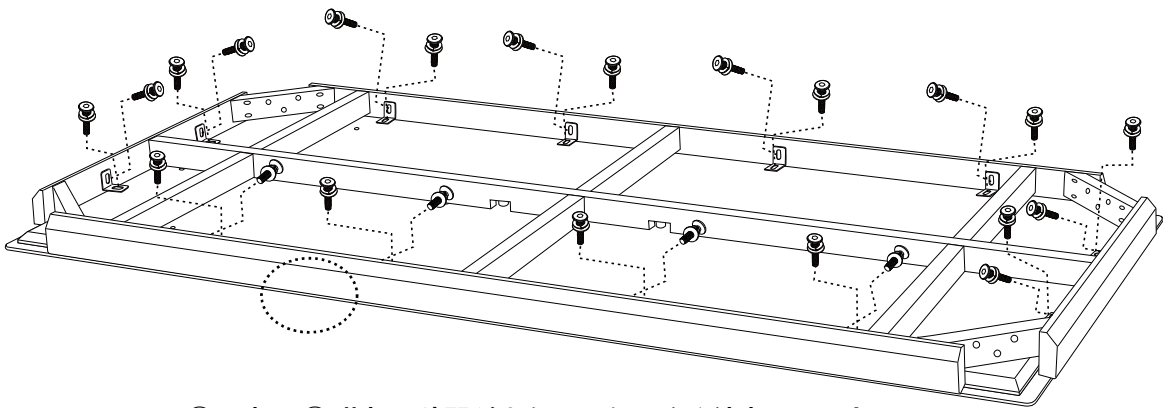

※①天板と③幕板の隙間が出ないように強く締直して下さい。

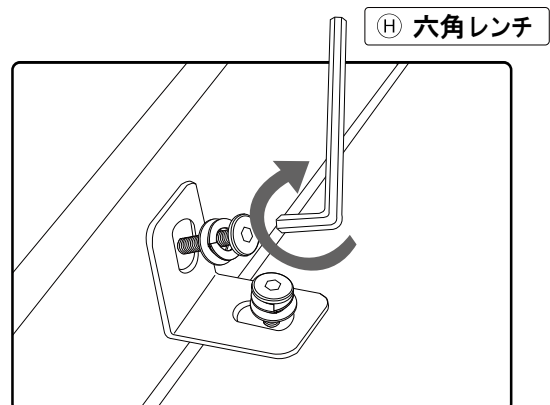
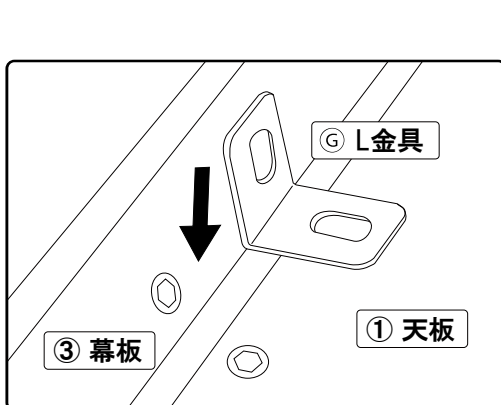

2

③ 幕板に② 脚を(A) ボルト大・(A) ボルト大・(C) ワッシャー大・
(D) スプリングワッシャー大で組付けてください。

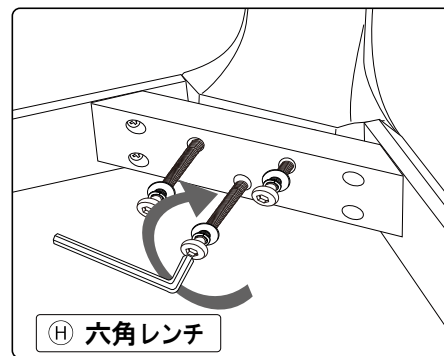
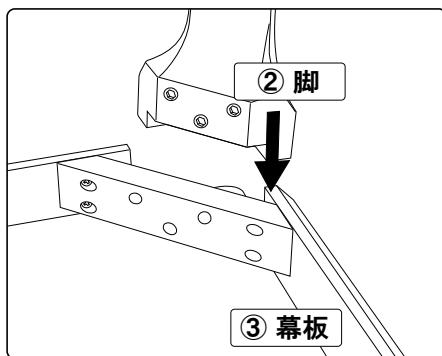
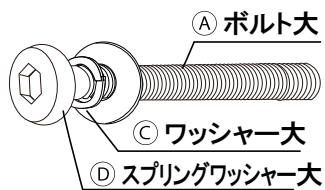

※最初からきつく締めないで全体が組み上がってから強く締直して下さい。(仮組み)

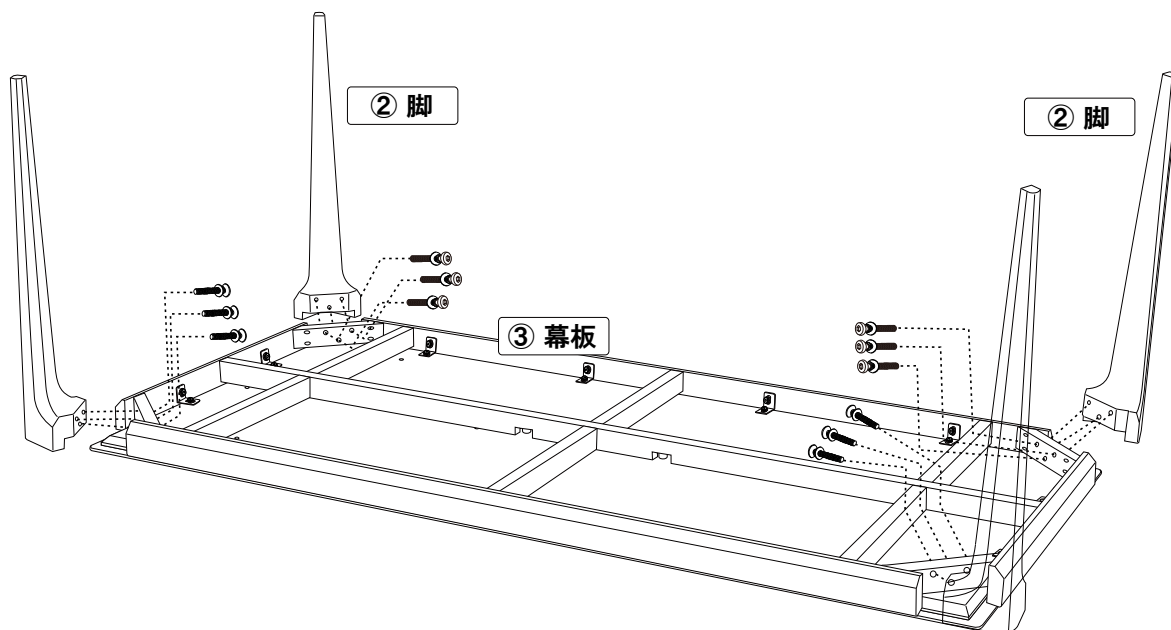

3

ご使用前に③ 幕板のアジャスターで① 天板の水平を調整してください。

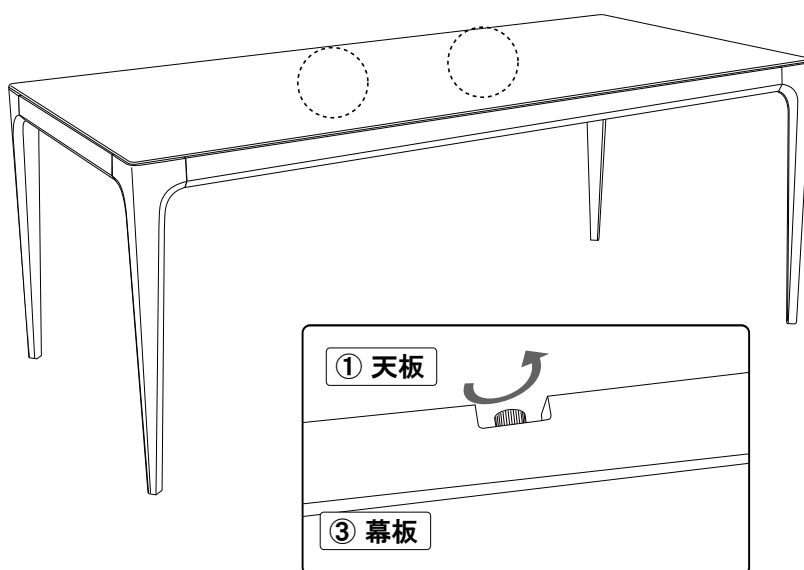

※各部のゆるみやガタつきがないか確認してからお使いください。
ご使用后、1週間程経過しましたら各取り付けボルトをきつく締めなおして下さい。
緩んだまま使用すると、破損し、ケガをする恐れがあります。