

取扱説明書

アグル AGUL/AL 100CT

安全のため必ずお読み下さい。

この度は、当社の商品をお買い上げいただきまして誠にありがとうございます。尚、大切に保存し必要な時にお読み下さい。ご使用の前に必ずこの説明書を読んで頂き、正しくご使用下さい。

- 注意 故障、破損、けが、物的損害につながる場合があります。
- 連結ボルトやジョイント金具がゆるんだ状態で使用しないでください。
- 商品を移動する際は、必ず二人以上で持ち上げて移動してください。
- 商品を床に傾斜や段差のある不安定な場所で使用しないでください。
- 商品の分解や改造はしないでください。
- 商品の耐荷重（引出し20kg）を超えてのご使用はお控え下さい。

お願い

- ときどき、ボルトのゆるみによるガタツキがないか点検し、ゆるみのある場合はしめつけてください。
- 直射日光やストーブなどの熱が直接当たる場所や、湿気・乾燥の著しい場所では使用しないでください。
- 商品の表面に、セロテープやシールなど、粘着性のあるものを貼り付けしないでください。
- 表面材がはがれます。
- 商品の上に熱いものをのせないでください。変色してあとがこります。
- 商品の上でボールペンなど先の硬いものを直接使用しないでください。表面を傷付けたり、あとが残るおそれがあります。
- お手入れは柔らかい布で乾拭きしてください。汚れのひどいときは中性洗剤を薄めた液を布にひたし、よくしぼってから 拭き取り、その後乾いた布で拭いてください。

脚の取り付け方

脚と幕板を六角穴ボルト(短)で仮留めします。
脚と本体を六角穴ボルト(長)で仮留めします。
幕板と本体を六角穴ボルト(長)で仮留めします。
※入りにくい場合は、脚部分を少しずらしてから位置を確認してください。
全部のボルトが入るのを確認してから最後に付属の六角レンチで締めます。

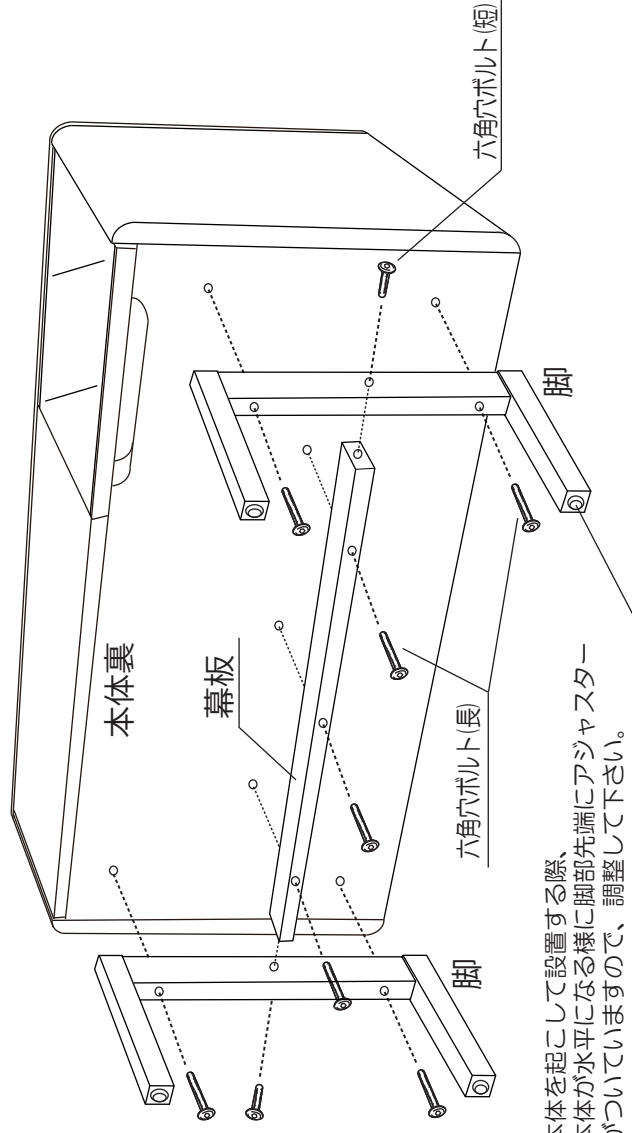

本体を起して設置する際、
本体が水平になる様に脚部先端にアジャスター
がついていますので、調整して下さい。

引出しの取外し方

引き出せる位置まで出した状態で、黒いレバーを動かします。
【左レールを上、右レールを下】又は、【左レールを下、右レールを上】
に互い違いに動かした状態でまっすぐ引き出しを引き抜きます。

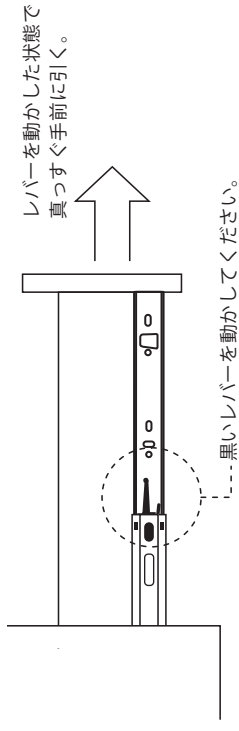

引出しの取付け方

本体側のレールを奥に収めた状態で、引き出し側のレールを
本体側のレールに合わせ真っすぐ差し込みます。

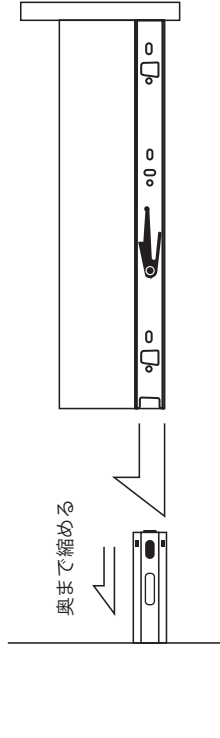

金具類	
六角穴ボルト(短)/黒	2
六角穴ボルト(長)/黒	7
六角レンチ	1