

取扱説明書

アグル AGUL/AL

120/150サイズ

安全のため必ずお読み下さい。

この度は、当社の商品をお買い上げいただき誠にありがとうございます。尚、大切に保存し必要な時にお読み下さい。ご使用前の前に必ずこの説明書を読んで頂き、正しくご使用下さい。

- 注意 故障、破損、けがが、物的損害につながる場合があります。
- 連結ボルトやジョイント金具がゆるんだ状態で使用しないでください。
- 商品を移動する際は、必ず二人以上で持ち上げて移動してください。
- 商品を床に傾斜や段差のある不安定な場所で使用しないでください。
- 商品の分解や改造はしないでください。
- 商品の耐荷重（引出し20kg）を超えてのご使用はお控え下さい。

お願い

- ときどき、ボルトのゆるみによるカタツキがないか点検し、ゆるみのある場合ははめつけてください。
- 直射日光やストーブなどの熱が直接当たる場所や、湿気・乾燥の著しい場所では使用しないでください。
- 商品の表面に、セロテープやシールなど、粘着性のあるものを貼り付けないでください。表面材がはがれます。
- 商品の上に熱いものをのせないでください。変形してあとがのこります。
- 商品の上でボールペンなど先の硬いものを直接使用しないでください。表面を傷付けたり、あとが残るおそれがあります。
- お手入れは柔らかい布で乾拭きしてください。汚れのひどいときは中性洗剤を薄めた液を布にひたし、よくしぼってから拭き取り、その後乾いた布で拭いてください。

扉の調整方法

カブセ代調整

扉を閉じた状態で正面から見た際の、扉の左右の調整です。

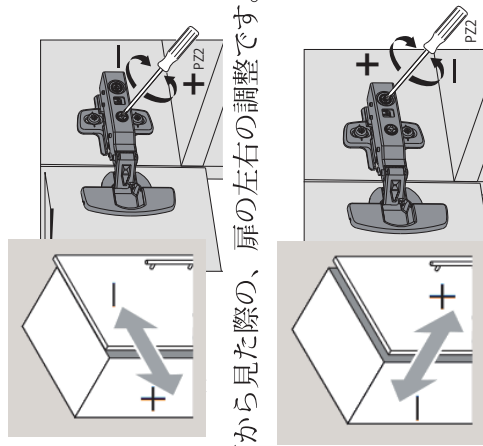

前後調整

扉を閉じた状態で正面から見た際の、扉の前後の調整です。

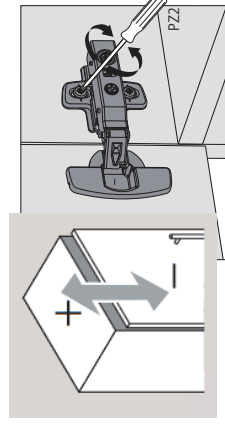

高さ調整

全ての座金の取付けビスを緩め、扉を上下に調整した後に緩めたビスを再度締め込みます。

棚板の取り外し方

棚受けダボ前上部を図の様に棚板が外れるくらいまで前に倒すと棚板前部が外れます。

棚受けダボ本体は軟質素材を使用していますので、このくらいの曲げでは折れる心配はありません。

横から見た図

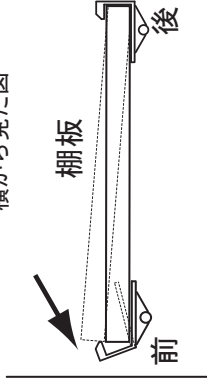

※棚板取り外し及び取り付けの際は、指などを挟まないよう十分ご注意ください。

耐震棚受けダボ及び棚板の取り付け方

棚受けダボをお好みの位置に差します。

棚板を右下図の様に後側を棚受けに入れてから前側を下に押し付けて取り付けます。

棚板がしっかりと掛かっていることを確認の上、ご使用下さい。

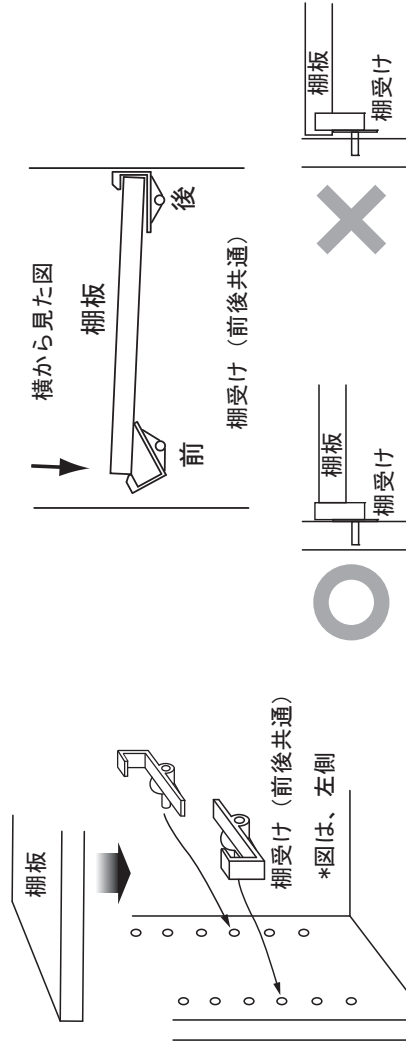

本体下部とアイアン脚のボルト穴位置を合わせ、付属のボルトで取り付けます。

*一箇所ずつ固定しながら組み立てると、後で組むボルトが入りにくくなるので、必ず、全部のボルトが入るのを確認してから最後に六角レンチで閉め付けます。

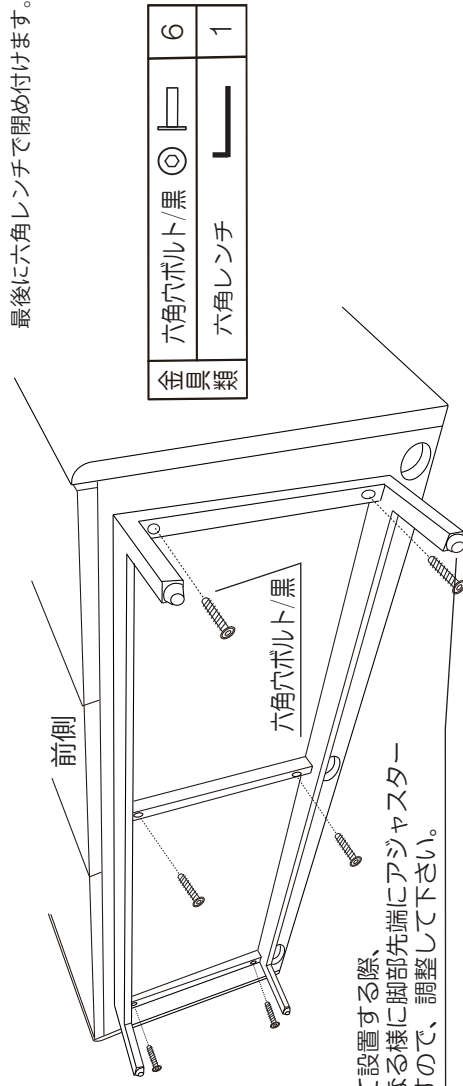

本体を起こして設置する際、本体が水平になる様に脚部先端にアジャスターがついていますので、調整して下さい。