

グラナダII リフトテーブル 組立説明書

この度は本製品をお買い上げいただきまして誠にありがとうございます。以下の説明に従って商品の組立て・設置をお願いします。



注意

〈組立上の注意〉

- 下記の部品が全部揃っている事をご確認の上、組み立てて下さい。
- 組み立ての前には必ず十分な場所を確保し、敷物等を下に敷いて床を傷付けないようご注意ください。
- 組立ては十分に注意して2人以上で行ってください。

〈使用上の注意〉

- 天災等の不可抗力やお客様のお取り扱い上の不注意、不当な修理・改造による故障・破損等は保証致しかねます。
- 必ず水平な場所に設置して下さい。
- 取り付けボルトに緩みがないか定期的に点検をして安全を確認して下さい。

1 組立方法

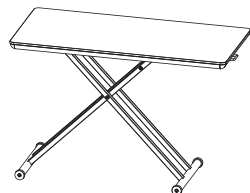

完成図

部品明細

① 組立ビス(大)×2 ② ワッシャー×4 ③ 六角レンチ×1 ④ 組立ビス(小)×2 ⑤ フレームサポート×1



M8x60



M8x40



1. 天板脚部受け金具部分に脚部横パイプ部分を合わせ、④組立ビス(小)、②ワッシャーをとおしてねじ止めます。

2. ⑤フレームサポートを脚部フレーム間に合わせ、①組立ビス(大)に②ワッシャーをとおし、①組立ビス(大)をねじ止めます。

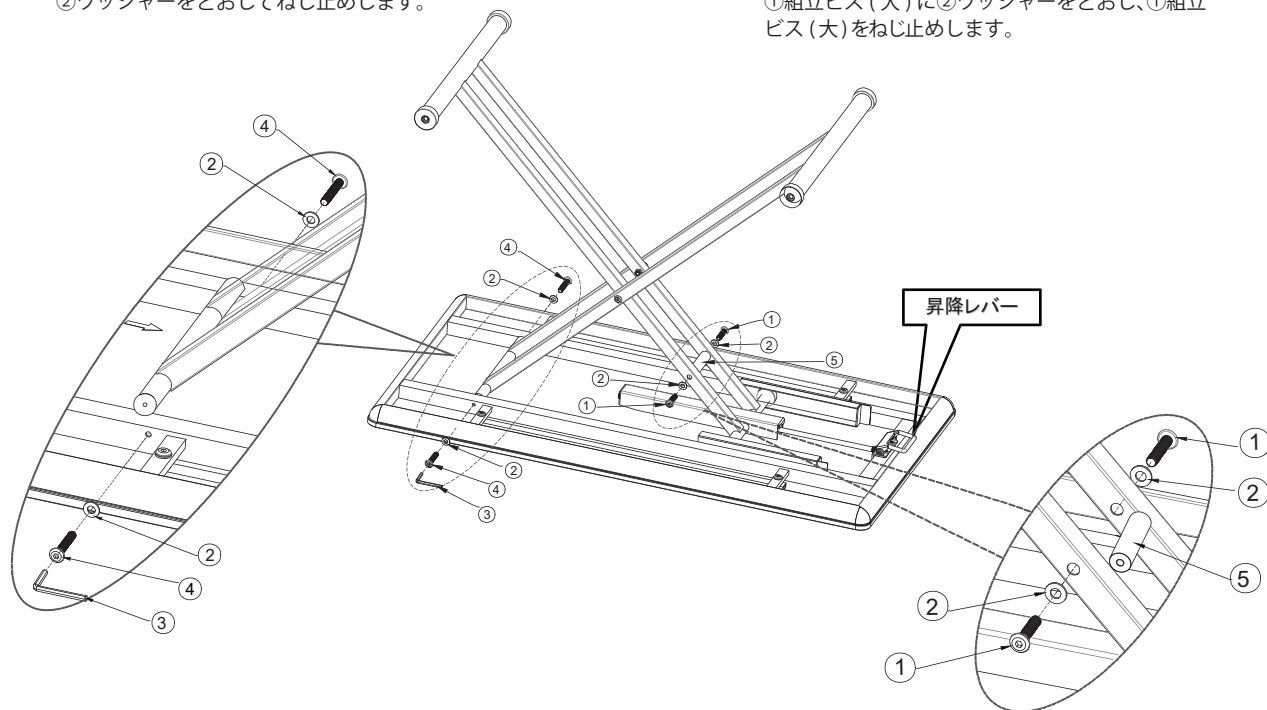

2 天板の昇降方法

天板を上げる時

伸縮調節レバーを上げ、天板のふちを持ち上げながら高さを調節してください。

※天板が裏返し状態で伸縮調節レバーを操作しないでください。脚部が勢いよく跳ね上がって危険です。

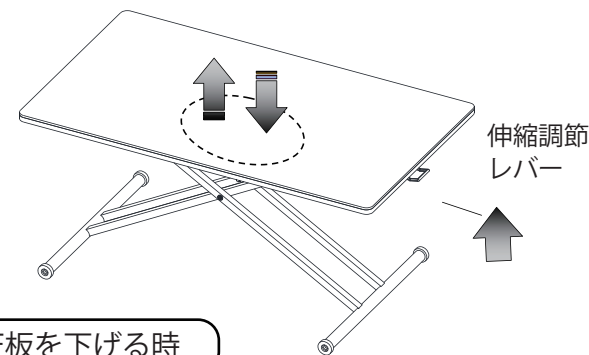

天板を下げる時

伸縮調節レバーを上げ、天板の中央よりやや端に手をあて、体重を天板に掛け、斜め下方向に押し下下さい。

※最高時より下げる場合はやや固くガス圧が調整してあります。



危険です!!

組立が全て完了するまで伸縮調整レバーは絶対に操作しないで下さい。脚部が跳ね上がり危険です。